

اعتبارسنجی شناخت دانشجویان مترجمی و ارتباط آن با توانایی ترجمه از زبان انگلیسی به فارسی

قاسم مدرسی*

گروه زبان انگلیسی، واحد قوچان، دانشگاه آزاد اسلامی، قوچان، ایران

بهزاد سالاروند**

گروه زبان انگلیسی، واحد قوچان، دانشگاه آزاد اسلامی، قوچان، ایران

(تاریخ دریافت: ۹۶/۰۲/۲۴، تاریخ تصویب: ۹۶/۰۷/۲۴، تاریخ چاپ: مهر ۱۳۹۶)

چکیده

این پژوهش، تلاش اولیه‌ای برای بررسی شناخت دانشجویان رشته مترجمی و ارتباط آن با توانایی ترجمه از زبان انگلیسی به فارسی است. ابتدا، با کارشناسان و مدرسان دانشگاه مصاحبه شد، و مضمون‌های مشترک در زمینه شناخت دانشجویان رشته مطالعات ترجمه مقوله‌بندی شد. اعتبارسنجی پرسشنامه با استفاده از تحلیل عامل و بررسی آزمایشی شامل دو مرحله انجام شد. هم‌چنین، با استفاده از مدل‌سازی معادلات ساختاری، اعتبار مدل‌های اندازه‌گیری از طریق شاخص‌های درستی تناسب گویه‌ها بررسی شد. پرسشنامه استاندارد شده «شناخت دانشجویان رشته مترجمی» (TSC) نامیده شد که شامل چهار زیر ساختار است. در مرحله بعدی پژوهش، محققان رابطه بین نمره دانشجویان در پرسشنامه و توانایی ترجمه را بررسی کردند، و نتایج، همبستگی مثبت و زیادی را نشان داد $[r = -.65]$ $[n=42, p < .05]$ از کاربردهای این بررسی برای دانشجویان ترجمه است تا بر جنبه‌هایی از زندگی ذهنی خود متمرکز شوند که باعث ایجاد انگیزه و یا انگیزش دوباره ترجمه در آن‌ها شود.

واژه‌های کلیدی: شناخت، توانایی ترجمه، تفکر، باور، عوامل فرازبانی.

* نویسنده مسئول: E-mail: qasem.modarresi@gmail.com

** Email: b.salarvand@gmail.com

۱- مقدمه

پژوهش بر روی فرایند ترجمه در طول دو دهه گذشته پیشرفت چشمگیری داشته است. در حال حاضر، مقاله‌های بسیاری در تحقیقات میان‌رشته‌ای با رشته ترجمه چاپ شده‌اند (مانند هنسن، ۱۹۹۹؛ گوپفریچ، ۲۰۱۰؛ میس، فابیو و سوزان، ۲۰۱۰؛ اوبراین، ۲۰۱۱). برخی از پژوهش‌های انجام‌یافته بر روی رشته مطالعات ترجمه، به مسائل روانشناسی ترجمه (میسون، ۲۰۰۸)، و برخی هم به بررسی تفاوت فردی در ترجمه (میاک و فریدمن، ۱۹۹۸) توجه دارند. با این حال، توجه کمی به شناخت دانشجویان رشته مترجمی شده است.

گستره روانشناسی شناختی، درباره مطالعه شناخت در پژوهش‌های ترجمه، نقش کلیدی ایفا می‌کند. در واقع، مطلبی آموزنده و تاثیرگذار بر این مسئله، کتاب دانکس و شرو (۱۹۹۷) است که راه را برای انجام تحقیقات بیشتر در این زمینه هموار کرده است. اینک، فراشناخت، یا شناخت درباره شناخت، نیز از اهمیت ویژه‌ای در مطالعه راهبردی ترجمه و توانایی مترجمان برخوردار است. دو پژوهش جدید در گستره شناخت، کارهای انجام‌یافته توسط آنگلون (۲۰۱۰) و آنگلون و شرو (۲۰۱۱) است. آن‌ها سعی کرده‌اند راه‌هایی بیابند که مترجمان بر عدم اطمینان تسلط یابند و در طی فرایند ترجمه بر مشکلات فائق آیند، و البته این‌که چگونه این‌طور عمل کنند نیز به نوبه خود بر کیفیت ترجمه آن‌ها اثر می‌گذارد.

همان‌طور که بورگ (۲۰۰۳) تعریف کرده است، در فراگیری زبان دوم، شناخت معلم به «آنچه که معلم می‌داند، باور دارند، و فکر می‌کنند»، اشاره دارد (ص ۸۱). حقیقت امر این است که نقش موثر شناخت در کارایی ترجمه، دست‌کم گرفته شده است. در واقع، منطق انجام این پژوهش، این است که مترجمان همیشه در ترجمه با مسائل فرازبانی روبرو اند. البته دیدگاه‌های روانشناختی زبان تا به حال کوشیده‌اند فرایندهای ذهنی مفسران و مترجمان را ترسیم کنند. این فرایندها را با توجه به نقش ویژگی‌های ذهنی، مانند توجه (لامبرت، ۲۰۰۴) و حافظه (تیمارو، ۲۰۰۸) مطالعه کرده‌اند. با این حال، محققان نقش مهم زندگی ذهنی مترجمان را در ترجمه بررسی نکرده‌اند.

پژوهش حاضر در دو مرحله متفاوت، انجام یافته است: مرحله کیفی و مرحله کمی، چرا که روش تلفیقی، مزایای بیشتری برای درک و کاربرد پژوهش حاضر ارائه می‌دهد. برای بررسی بکارگیری شناخت در زمینه پژوهش‌های ترجمه، این تحقیق برای ارائه پاسخ به پرسش‌های زیر تنظیم شده است:

۱. چه عواملی تعیین‌کننده شناخت دانشجویان رشته مطالعات ترجمه است؟

۲. آیا پرسشنامه شناخت دانشجویان رشته مترجمی پایایی و اعتبار دارد؟

۳. آیا بین شناخت دانشجویان رشته مترجمی و توانایی ترجمه آن‌ها رابطه‌ای وجود دارد؟

۲- پیشینه موضوع

دیدگاه‌های روانشناسی زبان در پژوهش‌های رشته مترجمی شامل تلاش‌های تجربی است که به دنبال توضیحاتی برای ترجمه و تفسیر آن در ویژگی‌های روانی است، البته بدون توجه به انتساب آن‌ها به یک طرزحوازه شناختی و یا به هر چارچوب روانشناختی دیگر. برای مثال، اگر چه وضعیت تجربی روانکاوی موضوع بحث بسیار است، اما به صورت قالبی ارجاعی در آثاری مانند اینگرام (۲۰۰۱)، و کوئینی (۲۰۰۴) به کار می‌رود. دیدگاه‌های رایج روانشناسی زبان، همانند عنوان نوظهور «مطالعات فرایند ترجمه» اند. همان‌طور که کاسمال و ترینکن - کاندیت (۱۹۹۵) نوشته‌اند، همیشه نوعی پژوهش تجربی در مطالعات رشته مترجمی، نقد ترجمه و تجزیه و تحلیل خطا وجود داشته است، اما ماهیت این پژوهش، نتیجه محور است نه فرایند محور. با توجه به افزایش اخیر نشریات در باره تحقیقات تجربی بر روی فرایندهای ترجمه و تفسیر (برای مثال؛ گیل، ۲۰۰۱؛ ویلیامز و چسترمن، ۲۰۰۲؛ هانسن، ۲۰۰۵؛ لوشر، ۲۰۰۵؛ پاسته، ۲۰۰۵؛ کمپبل و واکیم، ۲۰۰۷)، به نظر می‌رسد که این پژوهش، چشم‌انداز تازه‌ای از مطالعات باشد.

از آنجا که اهداف این پژوهش، فرایندهای ذهنی مترجمان و مفسرانی است که نمی‌توان مستقیم به آن‌ها دست یافت، منبع داده‌های گردآوری شده، جنبه اصلی پژوهش است. منابع داده‌ها را می‌توان به درون‌نگرا و مشاهده‌ای تقسیم کرد. در مفهوم گسترده‌تر، درون‌گرایی همگی روش‌هایی‌اند که داده‌ها را خود افراد تقسیم می‌کنند؛ با جستجوی درون به‌طور عمده با برون‌فکنی اندیشه (اریکسون و سیمون، ۱۹۸۴)، پروتکل‌های ترجمه مشترک و بازنگری، و نیز مسائل پیچیده و گزارش‌های تصمیم‌گیری مصاحبه و پرسشنامه. پژوهش حاضر به‌منظور ساخت پرسشنامه‌ای برای شناخت دانشجویان رشته مترجمی، روش‌هایی آماری را انتخاب می‌کند. همان‌طور که مونوز (۲۰۱۲) بیان کرده است: «ما بینش عمیق زیادی در زندگی ذهنی مترجمان به دست آورده‌ایم، اما تحقیقات در باره اعتبارسنجی هنوز خیلی کم‌اند» (ص ۱۷۰).

۳- روش

این پژوهش، در دو بخش روند کیفی و روند کمی به گردآوری داده‌های مربوطه می‌پردازد.

۳-۱- بخش اول: روند کیفی

در این بخش ۱۴۵ دانشجوی رشته مترجمی زبان انگلیسی از دانشگاه آزاد اسلامی واحد قوچان، دانشگاه امام رضای مشهد، دانشگاه فردوسی مشهد و دانشگاه آزاد اسلامی تهران واحد تهران شمال شرکت کردند. افراد شرکت‌کننده در این پژوهش، دانشجویان دانش‌آموخته کارشناسی و یا در حال تحصیل در رشته مترجمی بودند. آن‌ها دانشجویان مقطع کارشناسی بین دوره‌های ۶ و ۸ بودند، و دلیل انتخاب دانشجویانی که پنج دوره را گذرانده بودند این بود که آن‌ها تجربه عملی ترجمه را داشتند. در این مرحله از مطالعه، ابتدا داده‌ها با استفاده از یک پرسشنامه ساده باز گردآوری شدند که شامل چهار سوال بود. دانشجویان برگه‌ای شامل موضوع، راهکار انجام کار و پرسش‌های آماری مربوط به نام، جنس، سن، و دوره را ابتدا دریافت کردند. از دانشجویان خواسته شد تا به زبان خود در باره مسائل زندگی ذهنی‌شان در رابطه با ترجمه بگویند. مهم‌ترین موضوع‌های مورد پرسش از فراگیران در پرسشنامه، شامل: دانش، باورها، اندیشه و واکنش‌های آن‌ها بود که بر ترجمه آن‌ها اثر می‌گذارد.

ابتدا، با به‌کارگیری رهنمودهای دورنی (۲۰۰۷)، پژوهشگران، پرسشنامه ساده‌ای شامل چهار سوال باز به دانشجویان توزیع کردند، تا جنبه‌های شناختی آن‌ها را بیابند. سوالات در باره تفکر، باورها و دانش دانشجویان در باره ترجمه بودند. تا آن‌جا که محققان این تحقیق می‌دانند، در بافت ایران، هنوز تحقیقی که بر زندگی ذهنی یا شناخت دانشجویان رشته مترجمی دلالت کند، انجام نشده است. از آن‌جا که پژوهش‌های کیفی هم‌گام با فلسفه ضد ساده‌انگاری بوده است، این تحقیق هم از دیدگاه تفسیری برای تجزیه و بررسی داده‌های گردآوری شده با استفاده از یک پرسشنامه باز بهره جست. شرکت‌کنندگان فرصت یافتند همه دلایلی را که می‌دانستند بنویسند، و از آن‌ها خواسته شد تجربیات پیشین خود را نیز بازتاب دهند. سوالات به زبان فارسی نوشته شدند، و دانشجویان هم ملزم بودند به زبان فارسی پاسخ دهند چون با استفاده از زبان مادری خود می‌توانستند خودشان را راحت‌تر و دقیق‌تر بیان کنند. افزون‌براین، محققان ترجیح دادند، روشی را برای به‌دست آوردن اطلاعات غیر مستقیم در باره آن‌چه که مترجمان طی فرآیند ترجمه انجام می‌دهند که برون‌فکنی اندیشه نام دارد؛ به‌کار ببرند (قنسولی، ۱۳۹۲)، که یا به‌صورت هم‌زمان با کار ترجمه و یا به‌صورت بازنگری صورت می‌پذیرد.

محققان، روشی مضمون محور را برای طبقه‌بندی پاسخ‌های دانشجویان که از پرسشنامه‌های باز به‌دست آمده بود، به‌کار بردند (دورنی، ۲۰۰۷). برای انجام این کار، اطلاعات

کیفی که از پرسشنامه باز به دست آمده بود، به روش فنون کلی تجزیه و تحلیل کیفی و فنون تحلیل خاص مصاحبه تجزیه و بررسی شدند. ابتدا، داده‌های حاصل از پرسشنامه باز از طریق طبقه‌بندی مضمون محور، سازمان‌دهی و طبقه‌بندی شدند. سازمان‌دهی داده‌های پیچیده با رونویسی انجام یافت. پس از آن، داده‌های رونویسی شده با حذف تکرارها و پاسخ‌های نامربوط طبقه‌بندی شدند. سپس طبقه‌بندی‌های به دست آمده با توجه به عوامل، جدول‌بندی شدند.

۳-۲- بخش دوم: تحلیل کمی

در این مرحله از مطالعه، محققان هدف‌شان ساخت و اعتبارسنجی پرسشنامه شناخت دانشجویان رشته ترجمه بود که با به کارگیری تحلیل عامل، مولفه‌های زیرین پرسشنامه را مشخص کردند. شرکت‌کنندگان این مرحله ۱۳۵ دانشجو بودند که بیشتر به پرسشنامه باز پاسخ، جواب داده‌اند. ۱۰ نفر از شرکت‌کنندگان در مرحله قبلی، از ادامه همکاری انصراف دادند. مطالعه‌ای آزمایشی هم برای گردآوری داده‌ها انجام شد.

از آنجا که هیچ پرسشنامه معتبری در باره عوامل شناختی در کار ترجمه تا به حال طراحی نشده بود، اقدام مهم پژوهش حاضر، ساخت و اعتبارسنجی پرسشنامه‌ای با نام «شناخت دانشجویان رشته مترجمی» بود. این پرسشنامه دارای چهار عامل است که عبارتند از: عامل اول: دانش، عامل دوم: تفکر، عامل سوم: باور و عامل چهارم: عوامل فرازبانی، که از آن می‌توان به صورت ابزاری برای انجام تحقیقات آتی استفاده کرد. افزون‌براین، در مرحله بعد، دانشجویان ملزم شدند که متن خواندنی با سطح زبانی متوسط برگرفته از کتاب خواندن ۲ (زیور، ۲۰۰۹) را ترجمه کنند. متن حاوی بیش از ۴۰۰ واژه (دقیقا ۴۰۷) بود، چرا که کم‌ترین تعداد واژگان برای ارزیابی کیفیت یک ترجمه به گفته کیم (۲۰۰۹) ۴۰۰ کلمه است.

پژوهش حاضر، روشی منسجم شامل سه مرحله را اتخاذ کرد، تا بتواند اطمینان بیشتری به علمی شدن تحقیق حاضر ببخشد. در آغاز، محققان گویه‌های پرسشنامه را با توجه به داده‌های برآمده از مطالعه کیفی طراحی کردند. سپس، محققان از دو کارشناس آزمون‌سازی و ارزشیابی در مطالعات ترجمه خواستند که اشکالات گویه‌ها را مشخص کنند. پس از دریافت بازخورد از آن‌ها، محققان مرحله نهایی را انجام دادند: پرسشنامه را بین ۱۳۵ دانشجو پخش کردند. گویه‌های پرسشنامه به زبان انگلیسی نوشته شدند. بخشی از آن به اطلاعات شخصی شرکت‌کنندگان اختصاص یافت. گویه‌های اصلی شامل پرسش‌هایی بود که در یک صفحه

به‌صورت لیکرت از کاملاً مخالفم در یک طرف تا کاملاً موافقم در طرف دیگر به‌کاررفت. کمینه و بیشینه امتیازها به ترتیب ۱ و ۵ بودند. برای گردآوری داده‌ها برای سوال سوم تحقیق حاضر، ۴۲ نفر از دانشجویان بر اساس روش نمونه‌گیری آسان در این پژوهش شرکت کردند، به‌طوری‌که محققان سعی کردند رابطه بین شناخت دانشجویان رشته مترجمی و کارکرد ترجمه آن‌ها را بیابند.

پایایی درونی پرسشنامه از طریق فرمول کرونباخ آلفا بررسی شد که بیش‌ترین کاربرد برای محاسبه پایایی را دارد. از این برآورد، برای ارزیابی همسانی درونی کل گویه‌ها استفاده شد. افزون‌براین، پایایی درونی مولفه‌های جدید پرسشنامه نیز با استفاده از آلفای کرونباخ بررسی شدند. برای اعتبارسنجی پرسشنامه، از آن‌جا که تحلیل عامل از یک ماتریس همبستگی شروع می‌شود، محققان، ابتدا ماتریس همبستگی را با استفاده از نرم افزار SPSS نسخه ۲۰ از طریق محاسبه همبستگی بین هر جفت از متغیرها مقادیر ویژه ماتریس بزرگتر از ۱ را تعیین کردند. افزون‌براین، اعتبار مدل‌های اندازه‌گیری نیز از طریق شاخص تناسب (کلاین، ۲۰۱۱) بررسی شد. در مرحله بعدی، محققان با استفاده از مدل معادلات ساختاری، برای $V2/do$ ، شاخص تناسب برازش (GFI)، شاخص تاکر لوئیس (TLI)، شاخص برازش تطبیقی (CFI)، و خطای تقریبی میانگین ریشه (RMSEA) را انتخاب کردند تا میزان کافی بودن مدل‌های اندازه‌گیری را نشان دهند. همان‌طور که تسنگ و اشمیت (۲۰۰۸) پیشنهاد کرده‌اند، ارزش نرمال $V2$ کمتر از ۳ قابل قبول بوده و مدلی قابل قبول است که شاخص خوبی برازش آن ≤ 0.90 باشد. سرانجام، برای تجزیه و بررسی داده‌های مربوط به رابطه میان نمره دانشجویان از شناخت دانشجویان رشته ترجمه و کارکرد ترجمه آن‌ها، فرمول ضریب همبستگی پیرسون استفاده شد.

۴- یافته‌های تحقیق

۴-۱- نتیجه‌های برآمده از پرسشنامه باز

برای ارائه پاسخ به پرسش اول در باره شناخت دانشجویان رشته ترجمه در باره کار و حرفه ترجمه، پرسشنامه باز استفاده شد و در مجموع، ۳۲۰ عامل از پرسشنامه باز به‌دست آمد.

جدول ۱. عوامل شناختی به دست آمده از مصاحبه نیمه-ساختاری

شماره	عوامل	فراوانی	درصد	درصد معتبر	تراکمی درصد
۱	دانش زبان	۷۰	۲۱/۹	۲۱/۹	۲۱/۹
۲	تکالیف خلاقانه	۵۹	۱۸/۴	۱۸/۴	۴۰/۳
۳	تجربه	۴۷	۱۴/۷	۱۴/۷	۵۵/۰
۴	عوامل فرهنگی	۲۹	۹/۱	۹/۱	۶۴/۱
۵	عدم توجه به حرفه ترجمه	۵۵	۶/۹	۶/۹	۷۰/۹
۶	تکالیف دشوار	۱۹	۵/۹	۶/۹	۷۶/۹
۷	دانش تخصصی	۱۰	۳/۱	۳/۱	۸۰/۰
۸	فقدان اشتغال دائم	۸	۲/۵	۲/۵	۸۲/۵
۹	کار ارزشمند	۷	۲/۲	۲/۲	۸۴/۷
۱۰	دانش زمینه‌ای	۷	۲/۲	۲/۲	۸۶/۹
۱۱	اشتیاق	۷	۲/۲	۲/۲	۸۹/۱
۱۲	جهانی شدن	۵	۱/۶	۱/۶	۹۰/۶
۱۳	عدم توانایی	۵	۱/۶	۱/۶	۹۲/۲
۱۴	وفاداری به متن اصلی	۴	۱/۳	۱/۳	۹۳/۴
۱۵	جایگزینی ترجمه ماشینی	۴	۱/۳	۱/۳	۹۴/۷
۱۶	عوامل سیاسی- اجتماعی	۳	۰/۹	۰/۹	۹۵/۶
۱۷	دانش تئوری	۳	۰/۹	۰/۹	۹۶/۶
۱۸	مسائل مذهبی	۳	۰/۹	۰/۹	۹۷/۵
۱۹	گستره وسیع موضوعات	۲	۰/۶	۰/۶	۹۸/۱
۲۰	دانش زبان شناسی	۲	۰/۶	۰/۶	۹۸/۸
۲۱	مترجم به عنوان نویسنده	۲	۰/۶	۰/۶	۹۹/۴
۲۲	توانایی یادگیری انگلیسی	۱	۰/۳	۰/۳	۹۹/۷
۲۳	آگاهی منتقدانه مترجم	۱	۰/۳	۰/۳	۱۰۰/۰
	مجموع	۳۲۰	۱۰۰/۰	۱۰۰/۰	

محققان عوامل را به ۲۳ مضمون مشترک با استفاده از روش مبتنی بر مضمون، طبقه‌بندی و تحلیل کردند (دورنی، ۲۰۰۷) که در جدول ۱ آمده است. بیشترین عوامل ذکرشده شامل دانش زبان (۲۱٪/۹)، تکالیف خلاقانه (۱۸٪/۴)، تجربه (۱۴٪/۷)، عوامل فرهنگی (۹٪/۱)، عدم توجه به حرفه ترجمه (۶٪/۹) و تکالیف دشوار (۵٪/۹) بودند. عواملی مانند مترجم نویسنده است، ترجمه وسیله یادگیری انگلیسی است، آگاهی انتقادی مترجم کم‌ترین عوامل یادشده بودند.

۲-۴- پایایی پرسشنامه شناخت دانشجویان رشته مترجمی

در باره سوال دوم تحقیق حاضر، برای محاسبه پایایی پرسشنامه، کرانباخ آلفا استفاده شد. در اولین مرحله مطالعه آزمایشی، کرانباخ آلفا پایایی کل گویه‌ها را ۰/۷۳ تخمین زد. در مرحله دوم مطالعه آزمایشی، با استفاده از کرانباخ آلفا، ضریب پایایی ۰/۷۵ برای کل گویه‌ها شامل ۲۵ گویه مشخص گردید. پس از این‌که چرخش عامل بررسی شد، تعداد گویه‌ها به ۲۳ کاهش یافت و ضریب پایایی پرسشنامه معتبر ۰/۷۶ شد، همان‌طور که در جدول ۲ نمایش داده شده است، اعتبار هر یک از چهار عامل اساسی نیز به شرح زیر تعیین شد: عامل ۱ (شامل ۷ گویه) ۰/۷۸، عامل ۲ (شامل ۷ گویه) ۰/۷۶، عامل ۳ (شامل ۵ گویه)، ۰/۶۵ و عامل ۴ (شامل ۴ گویه) ۰/۵۹.

جدول ۲. پایایی پرسشنامه

کرانباخ آلفا	تعداد گویه‌ها
0.767	۲۳

۳-۴- اعتبارسنجی

اعتبارسنجی پرسشنامه TSC از طریق بررسی عامل اکتشافی بررسی شد. برای این‌که داده‌ها گردآوری شوند، مطالعه محوری در دو مرحله انجام گرفت. ابتدا پرسشنامه طراحی شده، شامل ۳۱ گویه، برای ۱۴۵ نفر در مرحله اول از مطالعه آزمایشی پخش شد. برای یافتن عوامل پرسشنامه، تحلیل عامل اجرا شد. در ابتدا، ۸ عامل با ارزش آیین بزرگتر از ۱/۰ استخراج شد که ۶۸٪ از بار واریانس را دربرمی‌گرفت. ۲۵ گویه دارای بار ۰/۴۰ یا بیشتر در هر عامل بودند.

به عبارت دیگر، گویه‌های ۳، ۱۲، ۱۳ و ۲۳ با بارگذاری ۰/۴۰ یا بالاتر بر روی هر عامل دیده نشدند. گویه‌های ۲۸ و ۳۲ مشکل یکسانی و یا بارگذاری‌های بالا ($R > 0/90$) داشتند، بنابراین از پرسشنامه حذف شدند.

محققان ارزش کافی بودن نمونه‌گیری را نیز با استفاده از سنجش KMO که بین ۰ تا ۱ است، بررسی کردند که ۰/۶ کم‌ترین مقدار برای تجزیه و بررسی عامل است. در این پژوهش، این ارزش ۰/۶۹ می‌باشد که قابل قبول است و آزمون بارتلت ($P = 0/0005 < 0/05$) نیز بارز بود: بنابراین، تحلیل عامل مناسب بود (جدول ۳).

جدول ۳. سنجش کافی بودن نمونه کایزر مایر و تست بارتلت کرویت

سنجش کافی بودن نمونه کایزر مایر	۶۹۴.
تست بارتلت کرویت	۲۲۷۵,۱۷۵
DF	۴۰۶
ارزش معنی‌دار	۰۰۰.

پرسشنامه جدید، شامل ۲۵ گویه، بین ۱۳۵ نفر در مرحله دوم مطالعه محوری برای بررسی دوباره اعتبارسنجی پرسشنامه از طریق بررسی عامل اکتشافی اجرا شد. دوباره، گویه‌های ۹ و ۱۹ حذف شدند زیرا ضریب همبستگی آن‌ها کم‌تر از ۰/۴۰ بود. این بار، ۸ عامل با ارزش آیین بزرگ‌تر از ۰/۱ استخراج شد که ۶۹٪ از بار واریانس را دربرمی‌گرفت. پژوهش‌گران تست اسکرو را برای تعیین عامل‌ها برای چرخش عامل به کار بردند. با توجه به خمش طبیعی یا نقطه شکست در داده‌ها، یعنی جایی که در آن منحنی صاف می‌شود، نتایج حاصل از تست اسکری نشان داد که یک راه حل چهار عاملی می‌تواند گروه‌بندی دقیق‌تر از گویه‌ها را ارائه دهد (نمودار ۱).

Scree Plot

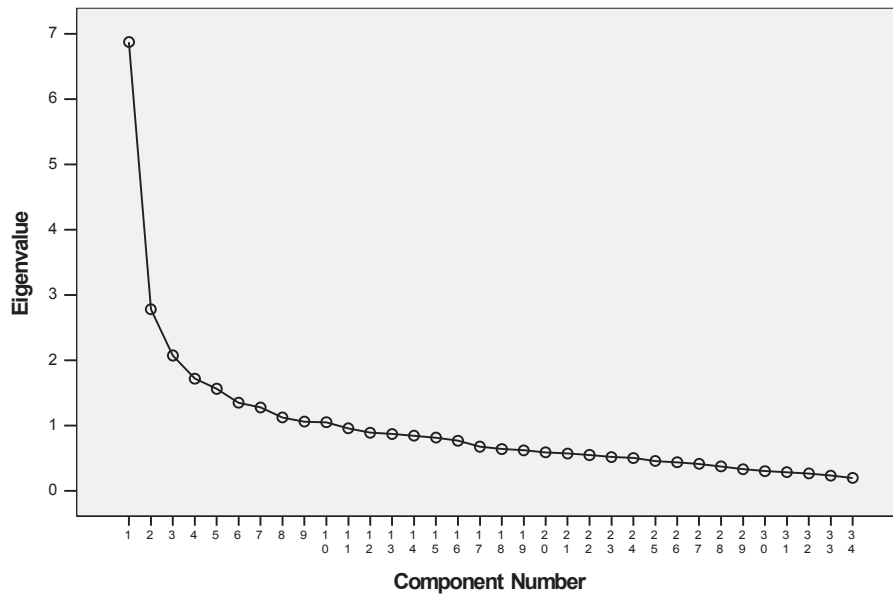

نمودار ۱. اسکرو تست

سپس، چرخش مورب بازبینی شد. واریماکس با نرمال‌سازی کیزر در ماتریس چرخشی نتیجه‌یافت که به‌طور مناسب، ساختار اساسی عامل را ارائه‌کرد. همان‌طور که در جدول ۴ نشان داده‌شده، عامل اول شامل ۷ گویه، عامل دوم ۷ گویه، سومین عامل ۵ گویه و عامل چهارم شامل ۴ گویه‌اند. این عوامل جدید بدین صورت نام گرفتند: عامل اول: دانش، عامل دوم: تفکر، عامل سوم: باور و عامل چهارم: عوامل فرازبانی.

جدول ۴. ماتریکس چرخش مولفه‌ها

عامل				گویه
۴	۳	۲	۱	
			۰/۸۶۴	۲
			۰/۷۷۹	۱۹
			۰/۷۶۸	۵
			۰/۷۱۶	۹
			۰/۶۹۸	۲۳
			۰/۶۸۵	۷
			۰/۵۲۱	۱۷
		۰/۸۰۹		۳
		۰/۸۰۴		۱۵
		۰/۷۳۸		۱۳
		-۰/۶۶۵		۱
		-۰/۶۶۲		۱۲
		-۰/۵۸۲		۴
		۰/۵۷۸		۲۲
	۰/۶۹۹			۱۱
	۰/۶۹۶			۸
	۰/۶۶۵			۱۶
	۰/۵۵۹			۱۴
	۰/۵۲۸			۱۰
-۰/۵۶۴				۶
-۰/۴۸۵				۲۰
-۰/۴۲۱				۱۸
۰/۴۰۱				۲۱
روش استخراج: تجزیه و بررسی عامل اصلی				
روش چرخش: واریمکس با نرمال‌سازی کیسر				

به‌دنبال این مسئله، نتیجه‌های به‌دست‌آمده از نرم افزار آموس ۲۰ تناسب خوبی را با داده‌ها نشان داده است. به‌علت این‌که برخی مدل‌های اندازه‌گیری، کافی بودن داده‌ها را نشان ندادند، اصلاحیه‌هایی بر روی مدل انجام شد. این اصلاحیه‌ها شامل حذف یک گویه دانش (گویه ۶)، دو مورد تفکر (گویه ۶ و گویه ۷) و یک مورد باور (گویه ۵) به‌علت بارگذاری‌های پایین بود (نمودار ۲). پرسشنامه نهایی شامل ۱۹ گویه است. تناسب مدل پس از اصلاح، به‌طور اساسی بهتر شد. مقدار $V2/df$ ۲/۵۴ بود که کم‌تر از نقطه مرزی ۳ می‌باشد. مقدار RMSEA، ۰/۰۷ بود که کم‌تر از ۰/۰۸ می‌باشد و GFI، CFI و TLI، به‌ترتیب ۰/۹۱، ۰/۹۲ و ۰/۹۲ بودند و همه بالاتر از نقطه مرزی پیشنهادشده ۰/۹۰ اند.

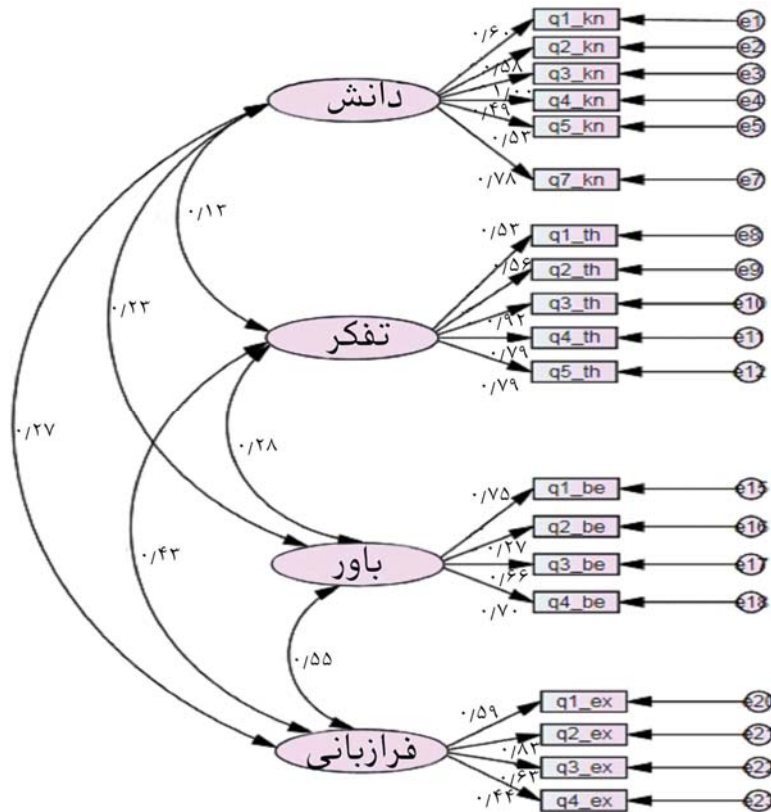

نمودار ۲ مدل اندازه‌گیری TSC

۴-۴- رابطه بین شناخت دانشجویان رشته مترجمی و توانایی ترجمه

برای پاسخ به سوال سوم تحقیق در باره رابطه بین شناخت دانشجویان رشته مترجمی و توانایی ترجمه آن‌ها، ضریب همبستگی پیرسون استفاده شد. نتیجه‌های حاصل از آمار توصیفی نشان داد که میانگین و انحراف معیار برای امتیازهای به‌دست‌آمده از پرسشنامه شناخت دانشجویان رشته مترجمی، $M=81/31$, $SD=16/84$ و برای نمره توانایی ترجمه، $M=26/95$, $SD=6/63$ است. همان‌گونه که پیش‌تر گفته شد، تعداد کل دانشجویان شرکت‌کننده در این بخش از مطالعه ۴۲ نفر بودند. لازم به ذکر است که بیش‌ترین امتیازی که دانشجویان می‌توانند از پرسشنامه شناخت دانشجویان رشته مترجمی به‌دست‌آورد ۹۵ و بیش‌ترین امتیازی که در توانایی ترجمه به‌دست‌آورد، برحسب معیار سنجش کیم (۲۰۰۹) ۴۵ است. در این پژوهش، حداکثر نمره به‌دست‌آمده از پرسشنامه شناخت دانشجویان رشته مترجمی ۸۷ و حداکثر نمره به‌دست‌آمده از توانایی ترجمه ۳۹ بود. نتیجه‌های به‌دست‌آمده از ضریب همبستگی پیرسون (جدول ۵)، همبستگی مثبتی بین نمره شناخت دانشجویان رشته مترجمی و نمره توانایی دانشجویان در متن ترجمه را نشان می‌دهد ($r=-0/65$, $n=42$, $p<0/05$). بر اساس راهکار ارائه‌شده توسط کوهن (۱۹۹۲)، میزان رابطه این ضریب همبستگی زیاد می‌باشد.

جدول ۵. همبستگی بین شناخت دانشجویان رشته مترجمی و توانایی ترجمه

توانایی ترجمه	نمره		
۰/۶۵۶**	۱	همبستگی پیرسون	نمرات
۰/۰۰۰		معنی‌دار (دوطرفه)	
۴۲	۴۲	تعداد	

** همبستگی در سطح ۰/۰۱ دو طرفه معنی‌دار است.

۵- بحث و نتیجه‌گیری

نتیجه‌های حاصل از پژوهش حاضر مطابق با بنیان‌های نظری قبلی و مطالعات کاربردی در باره این مسئله است. تحقیق انجام‌گرفته توسط انگلون و شرو (۲۰۱۱) در گستره شناخت، درک چگونگی مدیریت عدم اطمینان مترجمان و حل مشکلات در طی فرایند ترجمه و تاثیر توانایی «خود» بر کیفیت محصول ترجمه را بررسی کردند. پژوهش‌گران رابطه مثبت بین این

دو متغیر را یافتند، و به این نتیجه رسیدند که شناخت و توانایی ترجمه با یکدیگر ارتباطی دوسویه دارند. به همین ترتیب، اوبراین (۲۰۰۶) زندگی ذهنی مترجمان و تصمیم‌گیری آن‌ها را در طی ویرایش ترجمه بررسی کرد و دریافت که شناخت مترجمان بر کیفیت ویرایش آن‌ها اثرمی‌گذارد. پژوهش حاضر هم نشان می‌دهد که شناخت در ترجمه با گستره جامعه‌شناسی نیز مرتبط است، به‌ویژه با عوامل اقتصادی و اجتماعی که تحقیق انجام‌گرفته به‌وسیله مونوز (۲۰۱۲) هم وجود این ارتباط را نشان داده است.

با توجه به استدلال لایو یوسا (۲۰۰۸) که قوی‌ترین مدل ترجمه، مدل سببی است، تحقیق حاضر هم به این نتیجه رسید که جنبه‌های شناختی زندگی ذهنی مترجمان به‌طور مستقیم با توانایی ترجمه آن‌ها مرتبط است. این پژوهش عوامل اساسی شناخت دانشجویان رشته ترجمه را کشف کرده و نشان می‌دهد که چهار عامل شامل آگاهی، تفکر، باور و عوامل فرازبانی به توانایی ترجمه کمک می‌کنند. به‌طور کلی، طبق نتایج این بررسی، توجه به شناخت مترجمان می‌تواند داده‌های جالبی به دست دهد، و می‌تواند راه را برای انجام پژوهش‌های پیش‌تر در این زمینه هموار کند. همان‌گونه که عوامل زیرین پرسشنامه نشان می‌دهد و از مصاحبه‌ها هم به دست آمد، ویژگی‌های شخصیتی مترجمان از جمله اشتیاق، و عواطف آن‌ها و آنچه که در زندگی ذهنی آن‌ها می‌گذرد از جمله باورهای مذهبی به‌طور مستقیم و قابل توجهی با موفقیت آن‌ها در ترجمه و امید به موفقیت در آینده آن‌ها مرتبط است.

مترجمان هم مانند یادگیرندگان ترجمه، می‌توانند بر آن جنبه‌های زندگی ذهنی خود متمرکز شوند که در آن‌ها ایجاد انگیزه یا انگیزه دوباره می‌کند تا خود مشغول ترجمه شوند. آن‌ها می‌توانند ترجمه را نه تنها ترجمه درسی در نظر بگیرند که کمکی است برای یادگیری زبان انگلیسی و افزایش توانایی زبانی خود، بلکه آن‌را ترجمه حرفه‌ای ببینند که می‌تواند کمکی باشد در پیدا کردن فرصت‌های جدید که از طریق ترجمه، هزینه‌های زندگی را نیز تامین کنند. دانشجویان باید به تفکر و باور خود در مورد ترجمه توجه نمایند، مثبت فکر کنند و به دنبال راه‌هایی برای شهرت خود در این زمینه، از طریق انتشار مقالات جدید در مطالعات ترجمه باشند، و درحالی‌که به ترجمه می‌اندیشند، تنها به فکر اهداف تجاری نباشند. پس، دانشجویان باید ذهن خود را تغییر دهند. اگر فکرمی‌کنند که ترجمه خوب بحث استعداد و خلاقیت است، باید بدانند که می‌توانند توانایی و خلاقیت خود را از طریق آموزش عملی و پشتکار بهبود بخشند (مدرسی و شمس حسینی، ۱۳۹۳).

به‌استادان ترجمه توصیه می‌شود که به تفکر و باور توجه کنند، و نیز در روش آموزش و

ارزیابی، زندگی ذهنی دانشجویان را مد نظر قرار دهند، و در بهبود دانش خود و تغییر افکار منفی نسبت به کار ترجمه اهتمام ورزند، و در این حرفه سعی کنند که به دانشجویان آموزش‌های عملی ارائه دهند، و نه تنها توانایی ترجمه آن‌ها را افزایش دهند، بلکه این اهمیت را نیز نشان دهند که اندیشه و باور آن‌ها کمک قابل توجهی به توانایی ترجمه می‌کند. هم‌چنین، به‌استادان پیشنهاد می‌شود که هم بازخورد شناختی و هم بازخورد عاطفی به دانشجویان بدهند، و آن‌ها را در این رشته تشویق، و آن‌ها را از اهمیت ترجمه در گسترش جهانی‌شدن و فناوری آگاه سازند. بنابراین، از معلمان و استادان انتظار می‌رود که توجه داشته باشند، دانشجویان زندگی ذهنی خود را به کلاس‌های درس می‌آورند. پس، موفقیت آن‌ها در کار و حرفه ترجمه، از عوامل تاریخی، اجتماعی، اقتصادی و فرهنگی، جدا نیستند.

برای بهبود در ارائه تصویری جامعه‌تری از شناخت دانشجویان رشته ترجمه، محققان امیدوارند که پرسشنامه طراحی شده در این تحقیق، بتواند ابزاری برای انجام تحقیق‌های پیش‌تر در زمینه مطالعات ترجمه باشد. در این بررسی، اثر رابطه شناخت دانشجویان رشته مترجمی با توانایی ترجمه نیز بررسی شد. نیاز است که تحقیق‌هایی در ارتباط با شناخت استادان ترجمه در باره آموزش و حرفه ترجمه انجام گیرد. هم‌چنین، توصیه می‌شود پژوهش‌گران به‌منظور بررسی میزان اعتبار این پرسشنامه و نیز تایید تاثیر شناخت مترجمان در ترجمه، تحقیق‌های بیشتری انجام دهند. در این پژوهش، از پرسشنامه شناخت دانشجویان رشته مترجمی برای گردآوری داده‌ها استفاده شد. باز هم پژوهش دیگری می‌تواند تاثیر مولفه‌های زیرین شناخت دانشجویان رشته مترجمی را بر توانایی ترجمه بررسی کند.

۶- منابع

قنسولی، ب. (۱۳۹۲). *برون‌فکنی اندیشه در مهارت خواندن در زبان دوم*. مشهد: دانشگاه فردوسی مشهد.

مدرسی، ق. و شمس حسینی، ح. (۱۳۹۳). برداشت دانشجویان مترجمی از موفقیت و عدم موفقیت‌شان در ترجمه. *فصلنامه مطالعات ترجمه*، سال دوازدهم، شماره چهل و هشتم، ۶۱-۷۶.

Angelone, E. (2010). Uncertainty management and metacognitive problem solving. In S. Gregory, & E.

Angelonedes (Eds.), *Translation and cognition* (pp. 17-40). Amsterdam: John Benjamins

- Angelone, E. & Shreve, G. (2011). Uncertainty management, metacognitive bundling in problem solving, and translation quality. In S. O'Brien (ed.), *Cognitive explorations of translation* (pp. 108–130). London: Continuum.
- Basile, E. (2005). Responding to the enigmatic address of the other: A psychoanalytical approach to the translator's labor. *New Voices in Translation Studies* 1, 12–30.
- Borg, S. (2003). Teacher cognition in language teaching: A review of research on what language teachers think, know, believe, and do. *Language Teaching*, 36, 81–109.
- Campbell, S. & Wakim, B. (2007). Methodological questions about translation research: A model to underpin research into the mental processes of translation. *Target* 19 (1), 1–19.
- Cohen, J. (1992). Quantitative methods in psychology. *Psychological Bulletins*, 112 (1), 155–159.
- Danks, J. & Shreve, G. (1997). *Cognitive processes in translation and interpreting*. Thousand Oaks, California: Sage Publications.
- Dörnyei, Z. (2007). *Research methods in applied linguistics*. Oxford: Oxford University Press.
- Ericsson, K. A. & Simon, H. A. (1984). *Protocol analysis: Verbal reports as data*. Cambridge, MA: MIT Press.
- Gile, D. (2001). *Getting started in interpreting research*. Amsterdam: John Benjamins.
- Göpferich, S. (2010). Data documentation and data accessibility in translation process research. *The Translator* 16 (1), 93–124.
- Hansen, G. (1999). *Probing the process in translation: Methods and results*. Copenhagen: Samfunds litteratur.
- Hansen, G. (2005). Experience and emotion in empirical translation research with think-aloud and retrospection. *Meta* 50 (2), 511–21.
- Ingram, S. (2001). Translation studies and psychoanalytic transference. *TTR* 14 (1), 95–115.
- Jääskeläinen, R. (2002). Think-aloud protocol studies into translation. An annotated bibliography. *Target* 14 (1), 107–36.
- Kim, M. (2009). Meaning-oriented translation assessment. In C. V. Angelelli & H. E. Jacobson, *Testing and assessment in translation and interpreting studies* (pp. 123–157). Amsterdam: John Benjamins Publishing Company.
- Kline, R. B. (2011). *Principles and practice of structural equation modeling* (3rd ed.). New York, NY: Guilford Press.
- Kusmaul, P. & Tirkkonen-Condit, S. (1995). Think-aloud protocol analysis in translation studies. *TTR* 8 (1), 177–99.

- Lambert, S. (2004). Shared attention during sight translation, sight interpretation and simultaneous interpretation, *Meta* 49 (2), 294–306.
- Laviosa, S. (2008). Translation. In R. B. Kaplan, *The oxford handbook of applied linguistics* (pp. 474-489). Oxford: Oxford University Press.
- Lörscher, W. (2005). The translation process: Methods and problems of its investigation. *Meta* 50 (2), 597–608.
- Mason, I. (2008). Text parameters in translation: Transitivity and institutional cultures. In L. Venuti (Ed.), *The translation studies reader* (pp. 470-482). New York: Routledge.
- Mees, I., Fabio, A. & Susanne, G. (2010). *Methodology, technology and innovation in translation process research*. Copenhagen: Samfunds litteratur.
- Miyake, A., & Friedman, N. (1998). Individual differences in second language proficiency: Working memory as language aptitude. In A. F. Healy & L. E. Bourne (Eds.), *Foreign language learning: Psycholinguistic studies on training and retention* (pp. 339-364). Mahwah, NJ: Erlbaum.
- Munday, J. (2008). *Introducing translation studies: Theories and applications* (2nded.). New York: Routledge.
- Munoz, M. R. (2010). The way they were: Subject profiling in translation process research. In I. Mees, F. Alves, & S. Göpferich, *Methodology, technology and innovation in translation process research*, (pp. 87–108). Copenhagen: Samfundslitteratur.
- Muñoz, M. R. (2012a). Cognitive and psycholinguistic approaches. In M. C. Millán & F. Bartrina, *Handbook of translation studies* (pp. 241–256). London: Routledge.
- Munoz, M. R. (2012b). Just a matter of scope: Mental load in translation process research. *Translation Spaces* 1, 169–178.
- O'Brien, S. (2006). Eye tracking and translation memory matches. *Perspectives: Studies in Translatology* 14 (3), 185–205.
- O'Brien, S. (2011). *Cognitive explorations of translation*. London: Continuum.
- Quinney, A. (2004). Translation as transference: A psychoanalytic solution to a translation problem. *The Translator* 10 (1), 109–28.
- PACTE (2005). Investigating translation competence: Conceptual and methodological issues. *Meta* 50 (2), 609–19.
- Strauss, A. L. & Corbin, J. (1998). *Basics of qualitative research: Techniques and procedures for developing grounded theory*. Thousand Oaks, Calif.: Sage.
- Tabachnick, B. G., & Fidell, L. S. (2001). *Using Multivariate Statistics*. Boston: Allyn and Bacon.

- Timarová, Š. (2008). Working memory and simultaneous interpreting. In P. Boulogne (ed.), *Translation and its others* (pp.1–28). Selected papers of the CETRA research seminar in translation studies.
- Toury, G. (1992). A rationale for descriptive translation studies. *Dispositio*, 7, 23-39.
- Tseng, W. T., & Schmitt, N. (2008). Toward a model of motivated vocabulary learning: A structural equation modeling approach. *Language Learning*, 58, 357–400.
- Williams, J. & Chesterman, A. (2002). *The map: A beginner's guide to doing research in translation studies*. Manchester: St Jerome.
- Zwier, L. J. (2009). *Inside reading 2: The academic word list in context*. Oxford: Oxford University Press.